

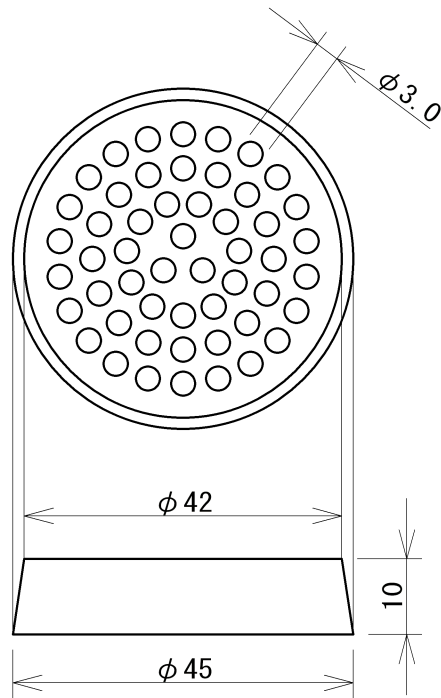

品番	外径 (φ)			厚み (mm)	孔数	孔径 (φ)	有効面積 (mm ²)	開口率 (%)	標準入数 (個 / ケース)	特殊材質			
	上	下	有効外径							M L	M H	Z	S
T 4 6	4 2	4 5	3 5	1 0 . 0	5 2	3 . 0	3 6 7	2 3	9 5 0				



寸法公差	標準寸法公差に準ずる	縮尺	1 / 1	承認	製 図	H 2 4 . 3	 中部産商株式会社
						井上	